

УПЛОТНИТЕЛИ ДЛЯ ДЕРЕВЯННЫХ ДВЕРЕЙ

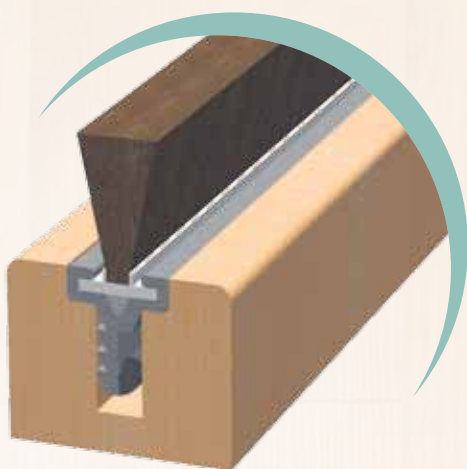

www.tecseal.es

JM1



JM2

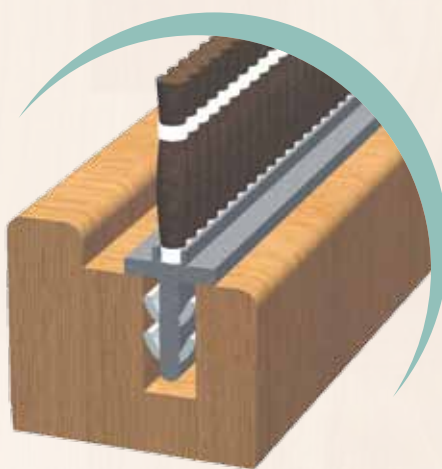

JM2B



ГИБКОЕ ОСНОВАНИЕ

НОВАЯ УПАКОВКА НА КАТУШКАХ

СОСТАВ УПЛОТНИТЕЛЯ

Кожструдированные профили основания из ПВХ (поливинилхлорид) и PPE (полифениленоксид), с мягкими усиками, специально разработанные для установки в деревянные двери и окна, в предварительно фрезерованный паз в деревянной поверхности.

ПРИМЕНЕНИЕ УПЛОТНИТЕЛЯ

Раздвижные окна и двери, уплотнение дверных порогов, гардеробные системы, кухонные шкафы, распашные двери и т.д.

ЦВЕТА

Могут производиться в белом, сером, бежевом, средне-коричневом, темно-коричневом и черном цветах. Используется полипропиленовая нить собственного производства.



С/ Solsonès 62-64 - Pol. Ind. Pla de la Bruguera
08211 Castellar del Vallés- (Barcelona) España
Tel.: +34 93.731.26.24 - Fax: +34 93.785.72.08

Представительство в СНГ
Россия, Московская обл, г. Одинцово
Тел: +7 903 963 63 70 n.sumerkin@tecseal.es

www.tecseal.es

УПЛОТНИТЕЛИ ДЛЯ ДЕРЕВЯННЫХ ДВЕРЕЙ



JM1

УПАКОВКА: 100 штук в коробке.

Стандартная длина: 2.15 м, 2.60 м, 3.00 м или любой требуемый размер.

ВЫСОТА ВОРСА: от 4 мм до 30 мм.

$b < 6,5 + 0.25 - 0.15$ мм

$b > 6,5 + 4\% - 2.5\%$

ОПЦИОНАЛЬНО: Пленка или Монофиламентный ворс

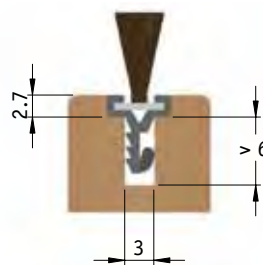
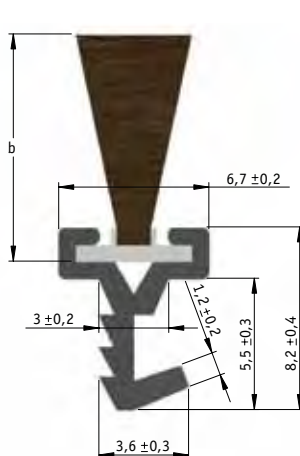

ПЛЕНКА

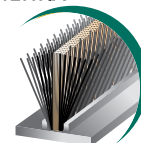

МОНОФИЛАМЕНТНЫЙ
ВОРС

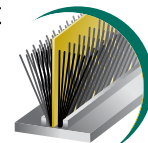

JM2

УПАКОВКА: 100 штук в коробке.

Стандартная длина: 2.15 м, 2.60 м, 3.00 м или любой требуемый размер.

ВЫСОТА ВОРСА: от 8 мм до 30 мм.

$b + 4\% - 2.5\%$

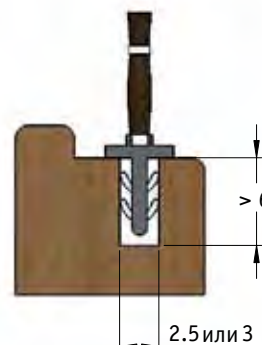
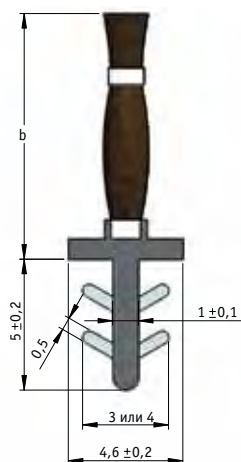

JM2B

УПАКОВКА: 100 штук в коробке.

Стандартная длина: 2.15 м, 2.60 м, 3.00 м или любой требуемый размер.

ВЫСОТА ВОРСА: от 4 мм до 15 мм.

$b < 6,5 + 0.25 - 0.15$ мм

$b > 6,5 + 4\% - 2.5\%$

ОПЦИОНАЛЬНО: Пленка или Монофиламентный ворс

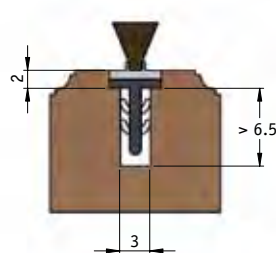
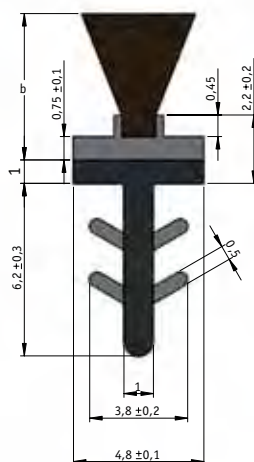

ПЛЕНКА

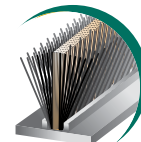

МОНОФИЛАМЕНТНЫЙ
ВОРС

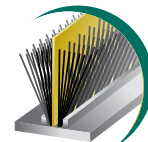

**НОВАЯ УПАКОВКА
ДЛЯ JM2 И JM2B
В КАТУШКАХ**

